

STRONA TYTUŁOWA.

Plac zabaw na terenie Szkoły Podstawowej nr 29 budowany w ramach rządowego programu „Radosna Szkoła”

OBIEKT	Plac zabaw na terenie Szkoły Podstawowej nr 29 budowany w ramach rządowego programu „Radosna Szkoła”
ADRES OBIEKTU	ul. Staromiejska 24, 44-100 Gliwice
NUMER DZIAŁKI	działki nr 261, obręb Stare Łabędy
INWESTOR	Szkoła Podstawowa nr 29
ADRES INWESTORA	ul. Staromiejska 24, 44-100 Gliwice
STADIUM	Projekt budowlany - wykonawczy
JEDNOSTKA OPRACOWUJĄCA	ALEKSANDER SAŁAGACKI ARCHITEKTURA A.S.A ul. Henryka Pobożnego 16/38; 50-241 Wrocław e -mail: salagacki.a@post.pl, tel. 607693579
Asystent projektanta	mgr inż. arch. Aleksander Sałagacki
PODPIS	
Projektant	inż. Wacław Słociński
NUMER UPRAWNIENÍ	134/72Wm
PODPIS I PIECZĄTKA	

WROCLAW; SIERPIEN 2013

SPIS TREŚCI

STRONA TYTUŁOWA.....	1
SPIS TREŚCI	2
SPIS RYSUNKÓW.....	2
SPIS ZAŁĄCZNIKÓW.....	2
1.Podstawa opracowania.....	3
2.Przedmiot inwestycji.....	3
2.1.Stan prawny terenu.....	3
2.2. Badania gruntowo- wodne na terenie objętym Inwestycją.....	3
2.3.Ochrona Konserwatorska.....	3
2.4.Informacja o wpływie eksploatacji górniczej na przedmiotową Inwestycję	3
2.5.Informacja i dane o charakterze i cechach istniejących i przewidywanych zagrożeń dla środowiska oraz higieny i zdrowia użytkowników projektowanych obiektów budowlanych i ich otoczenia w zakresie zgodnym z przepisami odrębnymi.....	3
2.5.1.Oddziaływanie na środowiskowo.....	4
2.5.2.Szata roślinna.....	4
2.5.3.Sposób postępowania z odpadami.....	4
2.6.Zakres opracowania.....	4
3.Stan istniejący	4
3.1.Położenie	4
3.2.Ukształtowanie	4
3.3.Uzbrojenie terenu.....	5
3.4.Ogrodzenie	5
3.5.Istniejąca zielen.....	5
3.6.Obiekty małej architektury.....	5
3.7.Stan projektowany.....	5
3.8.Założenia programowe.....	5
3.9.Bilans terenu	5
3.10.Roboty ziemne.....	5
3.11.Roboty budowlane.....	6
3.12.Nawierzchnie bezpieczne z płyt.....	6
3.13.Nasadzenia, pielęgnacja roślin, ogrodzenie terenu zielonego.....	7
3.14.Wyposażenie; karty techniczne wraz z kopiami certyfikatów.....	7
3.15.Inne uwagi.	28
3.16.BIOZ – informacja dotycząca bezpieczeństwa i ochrony zdrowia.....	29
ZAŁĄCZNIKI	31

SPIS RYSUNKÓW

- [1] Zagospodarowanie terenu placu zabaw, rys. A-1 w skali 1:500
- [2] Szczegółowe zagospodarowanie terenu, rys A-2 w skali 1:100
- [3] Przekroje przez warstwy nawierzchni, rys. A-3 w skali 1:20
- [4] Wizualizacja placu zabaw od strony południowej, rys. A-4
- [5] Detal tablicy do rysowania, rys. A-5 w skali 1:20

SPIS ZAŁĄCZNIKÓW

- [1] Uprawnienia projektowe oraz aktualne zaświadczenie z Izby Inżynierów Budownictwa
- [2] Oświadczenie projektanta o sporządzeniu dokumentacji zgodnie z obowiązującymi przepisami

1. Podstawa opracowania

Podstawą opracowania projektu zagospodarowania terenu są :

- Zlecenie Zamawiającego
- wizja lokalna w terenie i inwentaryzacja terenu wykonana w lipcu 2013
- koncepcja architektoniczna uzgodniona z Zamawiającym
- obowiązujące przepisy i normy budowlane
- wytyczne rządowego programu „Radosna Szkoła”

2. Przedmiot inwestycji

2.1. Stan prawny terenu

Pracami projektowymi objęta jest działka oznaczona numerem 261 obręb Stare Łabędy w Gliwicach, która stanowi własność gminy Gliwice. Zarządcą trwałym jest Szkoła Podstawowa nr 29 w Gliwicach przy ulicy Staromiejskiej 24. Projektowana inwestycja nie zmienia dotychczasowej funkcji terenów, czyli przyszkolnych terenów rekreacyjnych i sportowych. Teren w obowiązującym Miejscowym Planie Zagospodarowania Przestrzennego oznaczony jest jako 3MU (Uchwała Nr XIII/395/2007 Rady Miejskiej w Gliwicach z dnia 20 grudnia 2007r. w sprawie miejscowego planu zagospodarowania przestrzennego miasta Gliwice dla terenu obejmującego dzielnicę Łabędy). Niniejsza inwestycja jest zgodna z obowiązującym MPZP (a w szczególności z par. 6, 7, 26), nie wywiera negatywnego wpływu na środowisko i jakość wód podziemnych. Prace podejmowane w ramach inwestycji nie podlegają par. 7 pkt 2.1.a obowiązującego MPZP: cyt.” na terenach ustala się nakaz prowadzenia obserwacji połączonej z nadzorem archeologicznym w przypadku prowadzenia większych prac ziemnych (prace związane z realizacją infrastruktury technicznej, wykopy pod fundamenty dużych budynków, takich jak zakłady produkcyjne).

2.2. Badania gruntowo- wodne na terenie objętym Inwestycją

Warunki gruntowe na terenie objętym Inwestycją uznano za proste, nie istnieje zatem konieczność opracowania ekspertyzy geotechnicznej

2.3. Ochrona Konserwatorska

Teren objęty opracowaniem nie jest objęty żadną z form ochrony Konserwatorskiej

2.4. Informacja o wpływie eksploatacji górniczej na przedmiotową Inwestycję

Brak wpływu eksploatacji górniczej na obszar objęty niniejszym opracowaniem.

2.5. Informacja i dane o charakterze i cechach istniejących i przewidywanych zagrożeń dla środowiska oraz higieny i zdrowia użytkowników projektowanych obiektów budowlanych i ich otoczenia w zakresie zgodnym z przepisami odrębnymi

Zgodnie z Rozporządzeniem Rady Ministrów z dnia 9 listopada 2010 r. w sprawie przedsięwzięć mogących znacząco oddziaływać na środowisko (Dz. U. z 2010 r. Nr 213 poz. 1397) oraz szczegółowych uwarunkowań związanych z kwalifikowaniem przedsięwzięć do sporządzania raportu o oddziaływaniu na środowisko, przedmiotowa inwestycja:

- nie jest zaliczana do przedsięwzięć mogących zawsze znacząco oddziaływać na środowisko;
 - nie jest zaliczana do przedsięwzięć mogących potencjalnie znacząco oddziaływać na środowisko.
- W związku z powyższym nie wymaga sporządzenia raportu o oddziaływaniu na środowisko, ani też uzyskania decyzji o środowiskowych uwarunkowaniach realizacji przedsięwzięcia

2.5.1. Oddziaływanie na środowiskowo

Projektowane elementy nie będą powodowały naruszenia interesów osób trzecich, a w szczególności uciążliwości spowodowanych przez hałas, wibracje, zakłócenia elektryczne i promieniowanie, a także przez zanieczyszczenie powietrza, wody i gleby.

Przedmiotowa inwestycja w rozumieniu ustawy Prawo Ochrony Środowiska - nie powoduje emisji, która jest szkodliwa dla zdrowia ludzi lub stanu środowiska, nie powoduje szkody w dobrach materialnych, nie pogarsza walorów estetycznych środowiska i nie koliduje z innymi, uzasadnionymi sposobami korzystania ze środowiska.

Przedmiotowa inwestycja nie powoduje ograniczenia dostępu do drogi publicznej, możliwości korzystania z wody, kanalizacji, energii elektrycznej i ciepłej oraz ze środków łączności oraz dostępu światła dziennego do pomieszczeń przeznaczonych na pobyt ludzi.

Sposób wykorzystania terenu nie będzie powodował również przekroczenia standardów jakości środowiska poza granicami terenu stanowiącego własność Inwestora.

W wyniku realizacji projektowanej inwestycji, a następnie eksploatacji obiektu nie przewiduje się zachwiania równowagi środowiska naturalnego. Zachowane zostaną wszystkie warunki dotyczące działań ochronnych i minimalizujących oddziaływanie na środowisko przedmiotowej inwestycji. Stan środowiska przyrodniczego po realizacji inwestycji ulegnie poprawie

2.5.2. Szata roślinna

Wszystkie istniejące nasadzenia należy odpowiednio zabezpieczyć. Jeśli w ich pobliżu prowadzone są wykopy, to ściany bądź skarpy wykopów należy zabezpieczyć tkaniną jutową, aby zapobiec nadmiernemu ich przesychaniu. Dodatkowo rośliny muszą być podlewane, aby utrzymać należyte uwilgotnienie strefy korzeniowej. Grupy krzewów należy zabezpieczać siatkami z tworzyw sztucznych instalowanymi na palikach tak, aby tworzyły formę ogrodzenia, którego wysokość powinna być równa bądź wyższa od wysokości krzewów. Pnie drzew należy zabezpieczać okalając je przy pomocy desek połączonych drutem z wykorzystaniem elementów dystansowych – deski nie mogą przylegać bezpośrednio do kory. Elementami dystansowymi mogą być elastyczne rury drenarskie zamocowane po wewnętrznej stronie desek. Niedopuszczalne jest mocowanie zabezpieczeń do pnia przy pomocy gwoździ bądź innych technik powodujących uszkodzenia roślin.

2.5.3. Sposób postępowania z odpadami

Materiały pochodzące z rozbiórek i odpady powstałe w trakcie robót zostaną usunięte, wywiezione i poddane utylizacji na koszt Wykonawcy. Nadmiar ziemi z wykopów może posłużyć do wyrównania przyległego terenu – po jego rozplantowaniu konieczne będzie rozłożenie warstwy humusu i założenie nowego trawnika. Wyjątkiem jest kostka brukowa betonowa, pozyskana podczas rozbiórki nawierzchni utwardzonej, patrz pkt. 3.11

2.6. Zakres opracowania

Projektuje się zagospodarowanie fragmentu przedmiotowej działki na utworzenie terenu rekreacyjnego i placu zabaw zgodnego z rządowym programem „Radosna Szkoła”.

3. Stan istniejący

3.1. Położenie

Teren objęty opracowaniem położony jest w Gliwicach, w kwartale zabudowy wielorodzinnej. Projektowany plac zabaw i teren rekreacyjny wg rys A-1.

3.2. Ukształtowanie

Teren na którym projektuje się plac zabaw jest płaski, w kształcie zbliżonym do prostokąta z minimalnym spadkiem w kierunku południowym.

3.3. Uzbrojenie terenu.

Przez teren podlegający zagospodarowaniu przebiegają linie sieci kanalizacyjnej. Projektowane zagospodarowanie terenu nie powoduje kolizji z istniejącą infrastrukturą oraz zachowuje wymagane przepisami odległości od instalacji podziemnych.

3.4. Ogrodzenie

Teren Szkoły jest w całości ogrodzony. Ogrodzenie z profili stalowych wypełnionych siatką. Ogrodzenie w dobrym stanie technicznym poza niniejszym opracowaniem.

3.5. Istniejąca zieleń.

Teren w części wschodniej pokryty nawierzchnią trawiastą w dobrym stanie technicznym. W części tej od strony północnej nieliczne krzewy, w tym krzew bzu (Sambucus), przeznaczone do karczowania lub pielęgnacji

3.6. Obiekty małej architektury

Na miejscu projektowanego placu zabaw nie są zamontowane żadne elementy małej architektury, za wyjątkiem fragmentu ogrodzenia i furtką pomiędzy nawierzchnią utwardzoną a trawnikiem.

3.7. Stan projektowany

3.8. Założenia programowe

Zgodnie z ustaleniem z Inwestorem funkcja terenu przewidziana jest jako teren rekreacyjny, wyposażony w nowe urządzenia zabawowe i elementy małej architektury przeznaczone dla dzieci we wczesnym wieku szkolnym. Dla zwiększenia bezpieczeństwa utworzone zostaną nawierzchnie tłumiące uderzenia, w miejscach wymaganych normą EN 1176 i EN 1177.

3.9. Bilans terenu

$\frac{3}{4}$	Granica obszaru opracowania	328,00m²=100,00%
$\frac{3}{4}$	Nawierzchnia trawiasta (istniejąca)	79,51m²=24,24%
$\frac{3}{4}$	Nawierzchnia utwardzona z kostki betonowej (istniejąca)	79,24m²=24,15%
$\frac{3}{4}$	Nawierzchnia syntetyczna, segmentowa, budowana zgodnie z normą EN 1177 w kolorze niebieskim RAL5003(HIC=240cm) (projektowana)	18,875m²=5,75%
$\frac{3}{4}$	Nawierzchnia syntetyczna, segmentowa, budowana zgodnie z normą EN 1177 w kolorze pomarańczowym RAL2011(HIC=160cm) (projektowana)	32,48m²=9,90%
$\frac{3}{4}$	Nawierzchnia syntetyczna, segmentowa, budowana zgodnie z normą EN 1177 w kolorze pomarańczowym RAL2011(HIC=240cm) (projektowana)	105,77m²=32,24%
$\frac{3}{4}$	Nawierzchnia z kostki betonowej (projektowana)	9,91m²=3,02%
$\frac{3}{4}$	Obrzeża trawnikowe betonowe 6x20x100; 38,65mb (projektowane)	2,31m²=0,70%

3.10. Roboty ziemne

Projektuje się wykonane rozbiórki istniejącej nawierzchni utwardzonej z kostki betonowej. Po zdjęciu kostki projektuje się korytowanie pozostałej podbudowy na głębokość 28cm na powierzchni ok. 124m² pod utworzenie nawierzchni bezpiecznej o krytycznej wysokości upadku 240cm (HIC 240cm), a także korytowanie terenu na głębokość 25cm na powierzchni ok. 32,5m² pod utworzenie nawierzchni bezpiecznej o krytycznej wysokości upadku 160cm (HIC 160cm). Projektuje się także korytowanie terenu na głębokość 29cm na powierzchni 9,90m² pod utworzenie nawierzchni utwardzonej z kostki. Tak powstałe powierzchnie należy zagęścić mechanicznie do Is=0,97 na głębokość 50cm. Gruz i ziemię pozyskaną podczas robót należy wywieźć z terenu Szkoły na składowisko odpadów oddalone o ok. 20km.

3.11. Roboty budowlane

Projektuje się rozbiórkę nawierzchni utwardzonej z kostki betonowej na powierzchni łącznej ok. 160m². Kostkę złożyć w miejscu wskazanym przez Inwestora na terenie Szkoły, a część o powierzchni 9,90m² przeznaczyć na wybudowanie nowej nawierzchni utwardzonej, w części wschodniej projektowanej inwestycji. Nawierzchnię utwardzoną należy układać na: warstwie odsączającej z piasku o grubości 10cm, warstwie klinującej zagęszczonego tłucznia o grubości 8cm, oraz podsypce piaskowej 3cm.

Projektuje się zniwelowanie terenu pod przyszłe nawierzchnie. Teren nawierzchni elastycznych na placu zabaw, ogrodzony będzie w obrzeżem betonowym 6x20x100cm (na podsypce cementowo-piaskowej, z ławą oporową po stronie zewnętrznej), wykonany jako „zatopiony”- zrównany z sąsiadującą nawierzchnią trawiastą i nawierzchnią z kostki betonowej. Podbudowę pod nawierzchnie sportowe stanowiąc będzie:

- (I)- podbudowa 3 – warstwa wyrównawcza: kruszywa łamane frakcji 0,2-20mm, alternatywnie mieszanka drobna granulowana ze skał magmowych o wskaźniku piaskowym >65% (0,075-4mm), min. 30mm
- (II)- podbudowa 2 – warstwa nośna: kliniec frakcji 5-32mm, alternatywnie kruszywa łamane stabilizowane mechanicznie (5-32mm) o wskaźniku piaskowym >50% i zawartości pyłów <5%, min. 150mm
- (III)- podbudowa 1: warstwa piasku kopalnego frakcji 0-20mm, zagęszczonego warstwowo do $I_s=1$, min. 100mm
- (IV)- grunt rodzimy, zagęszczony do $I_s=0,97$ na głębokość 50cm.

Przekroje przez warstwy podbudowy nawierzchni pokazano na **rys. A-3**

Pozyskany gruz i ziemię wywieźć na składowisko odpadów.

W części północnej terenu należy wyremontować powierzchnię istniejącego muru ceglanego pokrytego tynkiem. Mur na powierzchni ok. 54m², należy oczyścić z luźnych fragmentów i zagruntować. Na tak przygotowaną nawierzchnię nakleić warstwę zbrojącą z podwójną siatką z włókna szklanego, podkład tynkarski pod tynki silikatowe i wierzchnią warstwę z jasnobeżowego tynku silikatowego w kolorze zbliżonym do RAL1000. Po remoncie nawierzchni muru, należy na nim zamocować 3 sztuki tablic do rysowania tablice o wymiarach ok. 230x220cm zbudowane z dwóch arkuszy sklejki szalunkowej 125x250x1,8cm w kolorze brązowym. Sklejki mocowane wkrętami do łat (30x40mm, długości ok. 2100mm) a łaty do muru kotwami Ø8/115mm. Na powierzchni sklejki malowane pasy o szerokości ok 3,5cm farbą olejną w kolorze czerwonym RAL2005

Po zakończeniu prac montażowych teren należy rozplantować. Teren placu zabaw należy oczyścić z kamieni i materiałów budowlanych.

Istniejącą nawierzchnię w miejscach ubytku darni należy uzupełnić trawą z rolki (ok. 15m²) .

3.12. Nawierzchnie bezpieczne z płyt

Przewiduje się wykonanie nawierzchni elastycznej spełniającej wymagania normy EN 1176 i EN 1177, na powierzchni łącznej ok. 270m². Nawierzchnia ograniczona będzie dookoła obrzeżami betonowymi 6x20x100cm (na podsypce cementowo- piaskowej z ławą oporową po stronie zewnętrznej), wykonana jako „zatopiony”- zrównany z sąsiadującą nawierzchnią trawiastą.

Nawierzchnia syntetyczna z SBR o wierzchniej warstwie z EPDM (**odpornego na działanie promieni UV**) w kolorze niebieskim RAL 5003, pod elementy zabawowe, o krytycznej wysokości upadku HIC=240cm, utworzona zostanie z następujących warstw:

- płyty syntetyczne 50cmx50cm, z SBR (70mm) i EPDM (10mm) w kolorze RAL 5003 grubości 80mm,
- podbudowa(3)-warstwa wyrównawcza z kruszywa łamanego frakcji 0,2-20mm, alternatywnie mieszanka drobna granulowana ze skał magmowych o wskaźniku piaskowym >65% (0,075-4mm), grubość 30mm,
- podbudowa(2)-warstwa nośna z klinca frakcji 5-32mm, alternatywnie kruszywa łamane stabilizowane mechanicznie (5-32mm) o wskaźniku piaskowym >50% i zawartości pyłów <5%, grubości 150mm,

- podbudowa(1) z piasku kopalnego frakcji 0-20mm, zagęszczanego warstwowo do $I_s=1,0$ grubości 100mm,
- zagęszczony grunt rodzimy $I_s=0,97$ na głębokość 50cm.

Nawierzchnia syntetyczna z SBR o wierzchniej warstwie z EPDM (**odpornego na działanie promieni UV**) w kolorze pomarańczowym RAL 2011, pod elementy zabawowe, o krytycznej wysokości upadku HIC=160cm, utworzona zostanie z następujących warstw:

- płyty syntetyczne 50cmx50cm, z SBR (45mm) i EPDM (10mm) w kolorze RAL 2011 grubości 55mm,
- podbudowa(3)-warstwa wyrównawcza z kruszywa łamanego frakcji 0,2-20mm, alternatywnie mieszanka drobna granulowana ze skał magmowych o wskaźniku piaskowym $>65\%$ (0,075-4mm), grubość 30mm,
- podbudowa(2)-warstwa nośna z kłińca frakcji 5-32mm, alternatywnie kruszywa łamane stabilizowane mechanicznie (5-32mm) o wskaźniku piaskowym $>50\%$ i zawartości pyłów $<5\%$, grubości 150mm,
- podbudowa(1) z piasku kopalnego frakcji 0-20mm, zagęszczanego warstwowo do $I_s=1,0$ grubości 100mm,
- zagęszczony grunt rodzimy $I_s=0,97$ na głębokość 50cm.

Nawierzchnia syntetyczna z SBR o wierzchniej warstwie z EPDM (**odpornego na działanie promieni UV**) w kolorze pomarańczowym RAL 2011, pod elementy zabawowe, o krytycznej wysokości upadku HIC=240cm, utworzona zostanie z następujących warstw:

- płyty syntetyczne 50cmx50cm, z SBR (70mm) i EPDM (80mm) w kolorze RAL 2011 grubości 80mm,
- podbudowa(3)-warstwa wyrównawcza z kruszywa łamanego frakcji 0,2-20mm, alternatywnie mieszanka drobna granulowana ze skał magmowych o wskaźniku piaskowym $>65\%$ (0,075-4mm), grubość 30mm,
- podbudowa(2)-warstwa nośna z kłińca frakcji 5-32mm, alternatywnie kruszywa łamane stabilizowane mechanicznie (5-32mm) o wskaźniku piaskowym $>50\%$ i zawartości pyłów $<5\%$, grubości 150mm,
- podbudowa(1) z piasku kopalnego frakcji 0-20mm, zagęszczanego warstwowo do $I_s=1,0$ grubości 100mm,
- zagęszczony grunt rodzimy $I_s=0,97$ na głębokość 50cm.

3.13. Nasadzenia, pielęgnacja roślin, ogrodzenie terenu zielonego

Na terenie pokrytym trawą we wschodniej części placu zabaw, przewiduje się rozścielenie trawy z rolki, w miejscach w których nastąpiło zniszczenie istniejącej nawierzchni. Zniszczenia te powstaną podczas budowania nawierzchni utwardzonej z kostek betonowych, a także podczas montażu ławostolów i ogrodzenia z siatki. Roboty przy ogrodzeniu terenu zielonego w części północnej będą polegały na demontażu siatki stalowej i rozpięciu nowej (ze stali powlekanej w kolorze zielonym) na istniejących słupkach. Długość rozpinanej siatki ok. 20mb, wys. 150cm. W części sąsiadującej z budynkiem należy wykonać remont istniejącej furtki z profili stalowych wypełnionych siatką (remont będzie polegał na oczyszczeniu profili z resztek farby, zabezpieczeniu antykorozyjnym furtki i pomalowaniu jej dwukrotnie farbą olejną w kolorze zielonym zbliżonym do montowanej siatki stalowej. Do furtki należy dopiąć siatkę stalową identyczną z tą montowaną w części północnej o długości 7mb, siatka ta osadzona na czterech słupkach stalowych kotwionych w stopach betonowych na głębokość 60cm. Słupy malowane na kolor zielony. Projektuję się także pielęgnację istniejącego krzewu bzu o wysokości ok 5m i obwodzie pni ok. 15cm. Pielęgnacja polegać będzie na wycięciu części bzu od strony placu zabaw, tak by utworzyć wygodne przejście pomiędzy terenem zielonym a placem zabaw

3.14. Wyposażenie; karty techniczne wraz z kopiami certyfikatów

Projektuje się wyposażenie placu zabaw w elementy małej architektury o urozmaiconej funkcjonalności. Poniższe urządzenia zaczerpnięte zostały z ofert firm „Proludic”, „Fior” i „MagicNets”. **Dopuszcza się rozwiązania równoważne pod warunkiem** zachowania parametrów jakościowych, estetycznych, funkcjonalnych, materiałowych, gabarytowych, kolorystycznych, technologicznych, bezpieczeństwa i gwarancji minimum zgodnych z elementami wskazanymi w projekcie (gwarancja: min. 2 lata na elementy ruchome; 5 lat na sprężyny, siatki, łączniki metalowe; 10 lat na twarde plastik, elementy metalowe, podłogi ze sklejki, drewniane słupy; 20 lat na ścianki, słupy stalowe, rury ze stali nierdzewnej) Dopuszcza się 3% odchylenia pod względem wymiarów elementów, pod warunkiem, że zmieszczą się w

obrębie projektowanych stref bezpieczeństwa i nawierzchni elastycznych. **Przed zastosowaniem rozwiązań równoważnych, na etapie składania ofert na wykonanie robót budowlanych, należy uzyskać ich akceptację u Zamawiającego i Projektanta. Akceptacja dokonywana będzie na podstawie dołączonych przez oferentów kart technicznych i kopii certyfikatów proponowanych urządzeń i nawierzchni bezpiecznej.**

Wyposażenie winno spełniać wymagania norm EN-1176 i EN-1177, oraz posiadać stosowne certyfikaty wydane przez niezależne instytuty certyfikacyjne. Elementy rozmieszczono w terenie wykorzystując wytyczne producentów oraz jego najlepsze cechy i warunki naturalne, a także kierując się zasadą maksymalnego urozmaicenia i wykorzystania terenu z jednoczesnym zachowaniem stref bezpieczeństwa i wysokości upadku dla poszczególnych urządzeń podanych przez ich producenta. Wymaga się, aby montaż urządzeń wykonywała firma produkująca lub posiadająca zezwolenie producenta na montaż danego urządzenia, tak by zachowano stosowne gwarancje i zapewniono prawidłowy odbiór techniczny i bezpieczeństwo użytkowania obiektu. Rozmieszczenie urządzeń oraz ich posadowienie na różnych rodzajach nawierzchni zostało zaprojektowane zgodnie z wymaganiami obowiązujących norm EN-1176 i EN-1177, a w szczególności z pkt. 4.2.8 i F 3.3 normy EN-1176 i z tablicą D1, D2 normy EN-1177. Powyższe normy dopuszczają aby urządzenia o krytycznej wysokości upadku do 1000mm były montowane na nawierzchni naturalnej- darń/gleba, a także dopuszczają zachodzenie na siebie powierzchni upadku, za wyjątkiem powierzchni upadku urządzeń dynamicznych z inercją ruchu i ruchem wymuszonym (pkt. 4.2.8.2.5).

[1] Zestaw zabawowy nr 1 (nr kat. J2721)

W skład zestawu powinno wchodzić:

- a. podest prostokątny z daszkiem jednospadowym, osadzony na słupkach stalowych oraz belce z drewna klejonego o przekroju 95x200cm,
- b. siatka łukowa, na stelażu metalowym, z belką stabilizującą i linami pionowymi, naciągającymi linową sieć,
- c. drabinka drewniana
- d. siatka wspinaczkowa o oczkach prostokątnych wraz z liną z dużymi trójkątnymi uchwytami wspinaczkowymi. Belka górna i dolna stalowa wzmocniona stalowymi wspornikami,
- e. ścianka wspinaczkowa dwustronna o nieregularnym kształcie, z kolorowym bulajem
- f. zjeżdżalnia
- g. słupek strażacki połączony z siatką wspinaczkową
- h. drabinka boczna stalowa
- i. barierki przy podejście pełne z bulajami, osłony przy podejście stalowe 4 szt.,
- j. podest o wysokości podłogi 50cm, wsparty na stalowej nodze, ułatwiający wejście na ściankę wspinaczkową.
- k. stopy metalowe kotwiące zestaw do podłoża,

Strefa bezpieczeństwa zestawu: 10,85x7,90m, wymiary zestawu 7,50x4,40, max. wysokość upadku = 2,4 m

Materiał wykonania: Panele o grubości 22mm wykonane ze sklejki składającej się z warstw brzozy. Panele powinny być wodoodporne, wytrzymałe i odporne na promienie ultrafioletowe. Pionowe słupy, wymiary 95x95mm wykonane z drewna klejonego warstwowo impregnowane ciśnieniowo. Zamontowane na stopie ze stali galwanizowanej. W górniej części zabezpieczone nasadką plastikową. Podesty i ścianki wspinaczkowe wykonane z antypoślizgowego HPL o grubości 12,5mm. Wszystkie elementy rurowe wykonane ze stali nierdzewnej o średnicy 40mm. Złączki i nasadki wykonane z odlewanego poliamidu odporne na ciepło, wstrząsy i promienie UV. Powierzchnia zjeżdżalni pokryta nieprzerwaną warstwą stali nierdzewnej o grubości 2mm. Panele boczne zjeżdżalni wykonane z płyt kompozytowych o grubości 13mm. Liny o średnicy 16 mm złożone z 6 splecionych ze sobą lin z rdzeniem stalowym każdy złożony z 8 galwanizowanych drutów stalowych Ø 0,7mm pokrytych polipropylenem. Wszystko montowane za pomocą śrub ze stali nierdzewnej osłoniętymi poliamidowymi nasadkami.

J2721 Kanope



Funkcjonalność urządzenia:

- wspinanie
- odgrywanie ról
- skakanie
- zjeżdżanie
- wiszenie

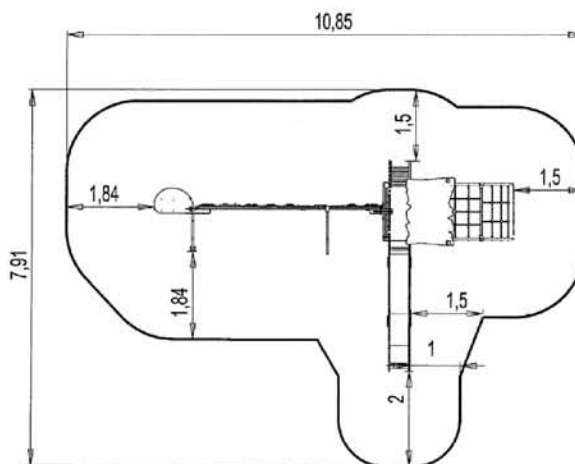

Produkt do zabawy został zbadany zgodnie z normami europejskimi EN 1176-2008, posiada aktualny certyfikat TÜV.



Gwarancja:

- 25 lat na wszystkie ścianki, słupy stalowe oraz rury ze stali nierdzewnej
- 10 lat na twarde plastik, elementy metalowe, podłogi ze sklejki i drewniane słupy
- 5 lat na sprężyny, siatki, elementy plastikowe formowane rotacyjnie i łączniki metalowe
- 2 lata na elementy ruchome

Dystrybutor w Polsce: educarium spółka z o.o. • ul. Grunwaldzka 207 • 85-451 Bydgoszcz
 telefon 52 – 324 78 40 • educarium.pl • educarium-placezabaw.pl • bezpiecznanawierzchnia.pl

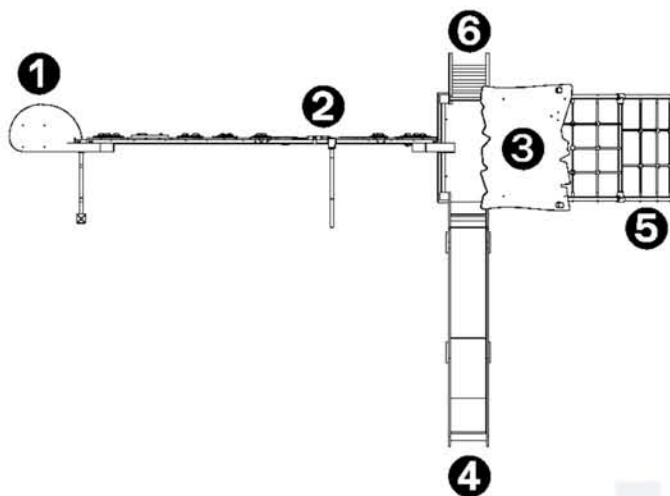

1. Pieniek
2. Płotek wspinaczkowy
3. Domek rybaka
4. Zjeżdżalnia
5. Pochyłe wejście siatkowe
6. Wejście drabinkowe

Ale ta dżungla gęsta! A cóż to?! Płotek? O! I domek! Ciekawe czy ktoś w nim mieszka? Sprawdźmy to! Po pieńku hops na płotek, teraz trochę wspinaczki i jesteśmy na miejscu! Jak tu ładnie, a jaki widok... Jakież pomysłowe zejście, zjeżdżalnia! Przetestujmy ją, wziuuuuuu! Genialnie, jadę jeszcze raz! Tylko jak by tu znowu wejść do domku, po drabince, czy siatce? Tyle różnych możliwości!

- wymiary urządzenia: dł. 7,50m, szer. 4,3m, wys. 3,2m
- strefa bezpieczeństwa: 10,9x7,9m



do 12 użytkowników



wysokość upadku = 2m

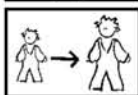

4-10 lat

Produkt do zabawy został zbadany zgodnie z normami europejskimi EN 1176-2008, posiada aktualny certyfikat TÜV.



Gwarancja:

- 25 lat na wszystkie ścianki, słupy stalowe oraz rury ze stali nierdzewnej
- 10 lat na twarde plastik, elementy metalowe, podłogi ze sklejki i drewniane słupy
- 5 lat na sprężyny, siatki, elementy plastikowe formowane rotacyjnie i łączniki metalowe
- 2 lata na elementy ruchome

Dystrybutor w Polsce: educarium spółka z o.o. • ul. Grunwaldzka 207 • 85-451 Bydgoszcz
 telefon 52 – 324 78 40 • educarium.pl • educarium-placezabaw.pl • bezpiecznanawierzchnia.pl

Materiał wykonania:



Belka nośna dźwiu wykonana jest z klejonej warstwowo drewnianej belki o grubości 95mm, szerokości 200mm i wysokości 3,2m.



Wszystkie elementy rurowe wykonano ze stali nierdzewnej i mają średnicę 40mm.



Panele domku, podest i ścianka wspinaczkowa zostały wykonane ze sklejki (składającej się z warstw brzozy) o grubości 22mm pokrytej żywicą poliuretanową (zapewniającą im wytrzymałość i odporność na promienie ultrafioletowe).



Uchwyty do wspinaczki wykonano poliamidu zapewniającego im wytrzymałość i sztywność.



Siatkę wykonano z kabla ze stali galwanizowanej pokrytego czarną farbą polipropylenową.



Powierzchnia zjeżdżalni pokryta jest nieprzerwaną warstwą stali nierdzewnej o grubości 2mm.



Wszystko zmontowane jest za pomocą śrub ze stali nierdzewnej osłoniętych poliamidowymi nasadkami.

Produkt do zabawy został zbadany zgodnie z normami europejskimi EN 1176-2008, posiada aktualny certyfikat TÜV.



Gwarancja:

- 25 lat** na wszystkie ścianki, słupy stalowe oraz rury ze stali nierdzewnej
- 10 lat** na twarde plastik, elementy metalowe, podłogi ze sklejki i drewniane słupy
- 5 lat** na sprężyny, siatki, elementy plastikowe formowane rotacyjnie i łączniki metalowe
- 2 lata** na elementy ruchome

Dystrybutor w Polsce: educarium spółka z o.o. • ul. Grunwaldzka 207 • 85-451 Bydgoszcz
 telefon 52 – 324 78 40 • educarium.pl • educarium-placezabaw.pl • bezpiecznanawierzchnia.pl

Kanopé

Dzięki serii Kanopé dzieci poczują się, jakby znalazły się w lesie deszczowym i muszą sprostać najbardziej wymagającym siłom natury.

Centralnym elementem serii jest „konar drzewa”, którego rolę pełni wygięta belka. Przyczepione do lub na niej domki stanowią punkt wyjściowy dla różnego rodzaju zabaw motorycznych.

Pajęczna sieć jest przepletnią linową o różnorodnej wielkości i kształcie oczek - młodzi podróżnicy będą musieli wykazać się zręcznością i wytrzymałością, aby przebyć stworzoną trasę. Elementy ze stali nierdzewnej dają możliwość wiszenia na nich, a w przypadku zjeżdżalni metalowe drążki na ich szczycie ułatwiają przechodzenie z jednej strony na drugą.

Wszystkie elementy serii Kanopé wykonane są z materiałów nadających im współczesny wygląd, a ich kolory odpowiadają tym, które można napotkać wczesną jesienią - zielony, brązowy, miodowy i cynamonowy.

Ponieważ seria Kanopé czerpie inspirację z natury, urządzenia do niej należące zostały celowo zaprojektowane w asymetryczny sposób i umieszczone na różnych wysokościach. Dzięki temu stworzony z nich plac zabaw sprawia niewiarygodne wrażenie.

Produkt do zabawy został zbadany zgodnie z normami europejskimi EN 1176-2008, posiada aktualny certyfikat TÜV.



Gwarancja:

- 25 lat** na wszystkie ścianki, słupy stalowe oraz rury ze stali nierdzewnej
- 10 lat** na twarde plastik, elementy metalowe, podłogi ze sklejki i drewniane słupy
- 5 lat** na sprężyny, siatki, elementy plastikowe formowane rotacyjnie i łączniki metalowe
- 2 lata** na elementy ruchome

Dystrybutor w Polsce: educarium spółka z o.o. • ul. Grunwaldzka 207 • 85-451 Bydgoszcz
telefon 52 – 324 78 40 • educarium.pl • educarium-placezabaw.pl • bezpiecznanawierzchnia.pl

Zertifikat

Certificate



Zertifikat Nr. *Certificate No.*
S 60025628

Blatt *Page*
0001

Ihr Zeichen <i>Client Reference</i>	Unser Zeichen <i>Our Reference</i>	Längstens gültig bis <i>Latest expiration date</i> (day/mo/yr)
	0001-- 21142102 001	15.06.2014

Genehmigungsinhaber *License Holder*
Proludic S.A.S.
Equipement des Espaces de Jeu
L'Etang Vignon
37210 Vouvray
France

Fertigungsstätte *Manufacturing Plant*
Proludic S.A.S.
Equipement des Espaces de Jeu
L'Etang Vignon
37210 Vouvray
France

Prüfzeichen *Test Mark*



Geprüft nach *Tested acc. to*
EN 1176-1:2008
EN 1176-3:2008
ZEK 01.2-08/12.08

Zertifiziertes Produkt (Geräteidentifikation)
Certified Product (Product Identification)

Lizenzentgelte - Einheit
License Fee - Unit

Spielplatzgerät / Playground Equipment

Serie KANOPE / Equipment de Jeux série KANOPE

Typ/Type

J 2701	7
J 2702	1
J 2721	1
J 2722	1
J 2723	1
J 2724	1
J 2730	1
J 2731	1
J 2732	1
J 2733	1
J 2734	1
J 2735	1
J 2736	1
J 2737	1
J 2738	1

21

ANLAGE (Appendix): 1; Seite/page 1-16

Dem Zertifikat liegt unsere Prüf- und Zertifizierungsordnung zugrunde.
Produkt und Fertigungsstätte erfüllen § 4 (1) bzw. (2) und § 7(1) des Geräte- und Produktsicherheitsgesetzes.

*This certificate is based on our Testing and Certification Regulation.
Product and production fulfill par 4 Art. 1 or Art. 2 and Par 7 Art. 1 of the
German Equipment and Product Safety Law.*

TÜV Rheinland Product Safety GmbH, Am Grauen Stein, D-51105 Köln
Tel.: (+49/221)8 06 - 13 71 e-mail: cert-validity@de.tuv.com
Fax: (+49/221)8 06 - 39 35 http://www.tuv.com/safety

Zertifizierungsstelle



H. Olbertz

Ausstellungsdatum *Date of Issue* : 16.06.2009 (day/mo/yr)

26/26

10010 12.06.0

[2] Zestaw zabawowy nr 2 (nr kat. J2700)

Urządzenie umożliwia wspinanie się w dwóch formach: siatki wspinaczkowej, ścianki wspinaczkowej z możliwością przejścia z jednej strony na drugą stronę urządzenia poprzez tunel. Dodatkowo osłona do przewrotów i rura strażacka wejściowa

Strefa bezpieczeństwa: 6,95x8,07 m, max. wysokość upadku = 2,7 m

Materiał wykonania: Belka nośna dziobu wykonana jest z klejonej warstwowo drewnianej belki o grubości 95mm, szerokości 200mm i wysokości 3,2m. Wszystkie elementy rurowe wykonane ze stali nierdzewnej o średnicy 40mm. Ścianka wspinaczkowa wykonana ze sklejki (składającej się z warstw brzozy) o grubości 22mm. Uchwyty do wspinaczki wykonane z poliamidu. Siatka wykonana z kabla ze stali galwanizowanej pokrytego polipropylenem. Tunel wykonany z polietylenu o średnicy 420mm. Wszystko zmontowane za pomocą śrub ze stali nierdzewnej osłoniętych poliamidowymi nasadkami.

Proludic

educarium

J2700 Kanope



Funkcjonalność urządzenia:

- wspinanie
- odgrywanie ról
- skakanie
- zjeżdżanie
- miejsce spotkań
- gra w chowanego

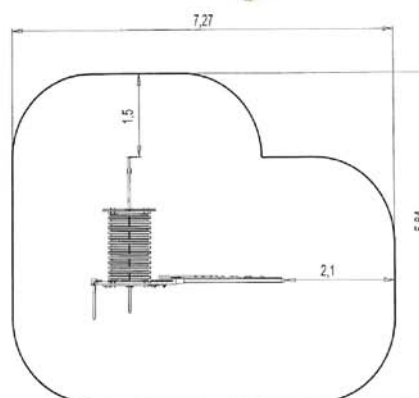

Produkt do zabawy został zbadany zgodnie z normami europejskimi EN 1176-2008, posiada aktualny certyfikat TÜV.



Gwarancja: 25 lat na wszystkie ścianki, słupy stalowe oraz rury ze stali nierdzewnej
10 lat na twarde plastik, elementy metalowe, podłogi ze sklejki i drewniane słupy
5 lat na sprężyny, siatki, elementy plastikowe formowane rotacyjnie i łączniki metalowe
2 lata na elementy ruchome

Dystrybutor w Polsce: educarium spółka z o.o. • ul. Grunwaldzka 207 • 85-451 Bydgoszcz
telefon 52 – 324 78 40 • educarium.pl • educarium-placezabaw.pl • bezpiecznanawierzchnia.pl

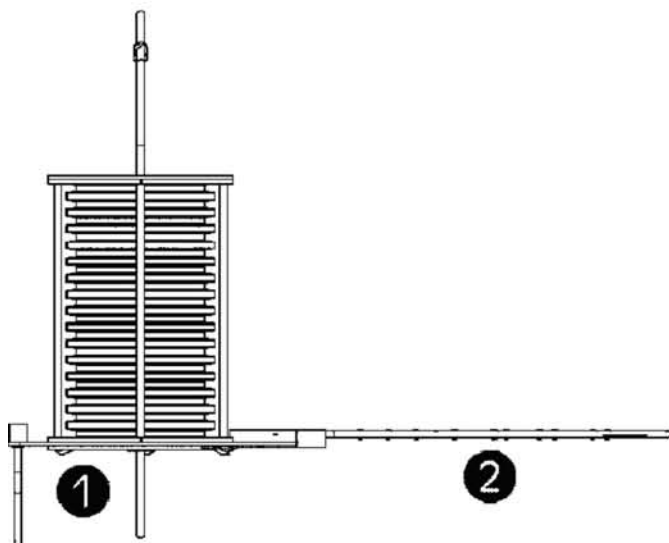

1. Dziupla
2. Zaokrąglona siatka wspinaczkowa



A kuku! Tu jestem! Zapraszam do mojej dziupli, mam tu sporo smacznych orzeszków. Możesz się do mnie dostać wchodząc po ścianie lub po tej pajęczej sieci obok. Gdybyś potrzebował szybko czmychnąć możesz zjechać na tym strażackim słupku z tyłu dziupli. Chyba się na chwilkę zdrzemnę, tak tu wygodnie. Jeśli zdecydujesz się ze mną pobawić, obudź mnie!

- wymiary urządzenia: dł. 3,63m, szer. 2,92m, wys. 3,2m
- strefa bezpieczeństwa: 7,27x5,84m



do 8 użytkowników

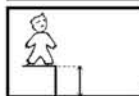

wysokość upadku = 2,4m

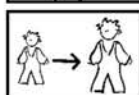

4-10 lat

Produkt do zabawy został zbadany zgodnie z normami europejskimi EN 1176-2008, posiada aktualny certyfikat TÜV.



Gwarancja: 25 lat na wszystkie ścianki, słupy stalowe oraz rury ze stali nierdzewnej
 10 lat na twardy plastik, elementy metalowe, podłogi ze sklejki i drewniane słupy
 5 lat na sprężyny, siatki, elementy plastikowe formowane rotacyjnie i łączniki metalowe
 2 lata na elementy ruchome

Dystrybutor w Polsce: educarium spółka z o.o. • ul. Grunwaldzka 207 • 85-451 Bydgoszcz
 telefon 52 – 324 78 40 • educarium.pl • educarium-placezabaw.pl • bezpiecznanawierzchnia.pl

Materiał wykonania:



Belka nośna dziobu wykonana jest z klejonej warstwowo drewnianej belki o grubości 95mm, szerokości 200mm i wysokości 3,2m.



Wszystkie elementy rurowe wykonano ze stali nierdzewnej i mają średnicę 40mm.



Ścianka wspinaczkowa została wykonana ze sklejki (składającej się z warstw brzozy) o grubości 22mm pokrytej żywicą poliuretanową (zapewniającą jej wytrzymałość i odporność na promienie ultrafioletowe).



Uchwyty do wspinaczki wykonano poliamidu zapewniającego im wytrzymałość i sztywność.



Siatkę wykonano z kabla ze stali galwanizowanej pokrytego czarną farbą polipropylenową.



Tunel wykonano z polietylenu; jego średnica to 420mm,



Wszystko zmontowane jest za pomocą śrub ze stali nierdzewnej osłoniętych poliamidowymi nasadkami.

Produkt do zabawy został zbadany zgodnie z normami europejskimi EN 1176-2008, posiada aktualny certyfikat TÜV.



Gwarancja: 25 lat na wszystkie ścianki, słupy stalowe oraz rury ze stali nierdzewnej

10 lat na twarde plastik, elementy metalowe, podłogi ze sklejki i drewniane słupy

5 lat na sprężyny, siatki, elementy plastikowe formowane rotacyjnie i łączniki metalowe

2 lata na elementy ruchome

Dystrybutor w Polsce: **educarium spółka z o.o.** • ul. Grunwaldzka 207 • 85-451 Bydgoszcz
telefon 52 – 324 78 40 • educarium.pl • educarium-placezabaw.pl • bezpiecznanawierzchnia.pl

Zertifikat

Certificate



Zertifikat Nr. *Certificate No.*
S 60025628

Blatt *Page*
0001

Ihr Zeichen *Client Reference* Unser Zeichen *Our Reference* Längstens gültig bis *Latest expiration date*
0001-- 21142102 001 15.06.2014 (day/mo/yr)

Genehmigungsinhaber *License Holder*
Proludic S.A.S.
Equipement des Espaces de Jeu
L'Etang Vignon
37210 Vouvray
France

Fertigungsstätte *Manufacturing Plant*
Proludic S.A.S.
Equipement des Espaces de Jeu
L'Etang Vignon
37210 Vouvray
France

Prüfzeichen *Test Mark*



Geprüft nach *Tested acc. to*
EN 1176-1:2008
EN 1176-3:2008
ZEK 01.2-08/12.08

Zertifiziertes Produkt (Geräteidentifikation)
Certified Product (Product Identification)

Lizenzentgelte - Einheit
License Fee - Unit

Spielplatzgerät / Playground Equipment

Serie KANOPE / Equipment de Jeux série KANOPE

Typ/Type

J 2701	7
J 2702	1
J 2721	1
J 2722	1
J 2723	1
J 2724	1
J 2730	1
J 2731	1
J 2732	1
J 2733	1
J 2734	1
J 2735	1
J 2736	1
J 2737	1
J 2738	1

21

ANLAGE (Appendix): 1; Seite/page 1-16

Dem Zertifikat liegt unsere Prüf- und Zertifizierungsordnung zugrunde.
Produkt und Fertigungsstätte erfüllen § 4 (1) bzw. (2) und § 7(1) des Geräte- und Produktsicherheitsgesetzes.

*This certificate is based on our Testing and Certification Regulation.
Product and production fulfill par 4 Art. 1 or Art. 2 and Par 7 Art. 1 of the German Equipment and Product Safety Law.*

TÜV Rheinland Product Safety GmbH, Am Grauen Stein, D-51105 Köln
Tel.: (+49/221)8 06 - 13 71 e-mail: cert-validity@de.tuv.com
Fax: (+49/221)8 06 - 39 35 http://www.tuv.com/safety

Zertifizierungsstelle



H. Olbertz
H. Olbertz

Ausstellungsdatum *Date of Issue* : 16.06.2009 (day/mo/yr)

26/26

10010 12.06.0

[3] konik na sprężynie (nr kat. J819)

J819 Koń Karol

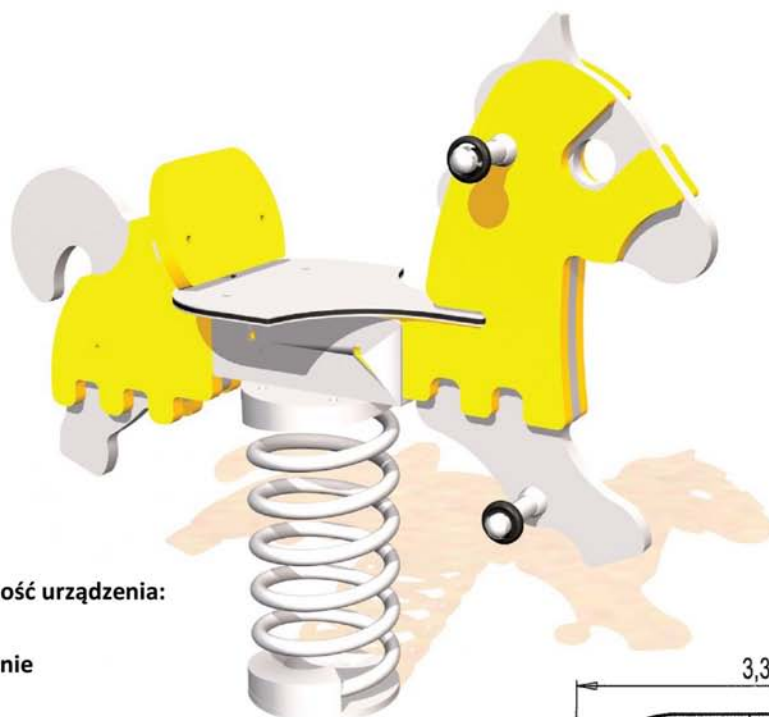

Funkcjonalność urządzenia:

- bujanie
- balansowanie



INTEGRACYJNOŚĆ:

- Niepełnosprawność sensoryczna
- Trudności w uczeniu się

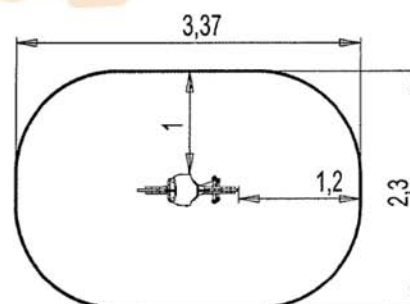

Wio mój wierny rumaku! Musimy uwolnić księżniczkę, którą porwał zły smok! Galopuj przez pola i łąki ile sił w kopytach. O, mimo prędkości galopu, w siodle siedzi się niezwykle wygodnie i nie trzeba się obawiać upadku. Jesteśmy na miejscu, do ataku!

- wymiary urządzenia: dł. 0,97m, szer. 0,3m, wys. 0,9m
- strefa bezpieczeństwa: 3,37x2,3m

Produkt do zabawy został zbadany zgodnie z normami europejskimi EN 1176-2008, posiada aktualny certyfikat TÜV.



Gwarancja:

- 25 lat** na wszystkie ścianki, słupy stalowe oraz rury ze stali nierdzewnej
- 10 lat** na twarde plastik, elementy metalowe, podłogi ze sklejki i drewniane słupy
- 5 lat** na sprężyny, siatki, elementy plastikowe formowane rotacyjnie i łączniki metalowe
- 2 lata** na elementy ruchome

Dystrybutor w Polsce: educarium spółka z o.o. • ul. Grunwaldzka 207 • 85-451 Bydgoszcz
telefon 52 – 324 78 40 • educarium.pl • educarium-placezabaw.pl • bezpieczenawierzchnia.pl



1 użytkownik

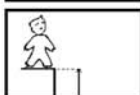

wysokość upadku = 0,53m

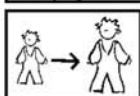

2-8 lat

Materiał wykonania:



Panele boczne zostały wykonane ze sklejki (składającej się z warstw sosny) o grubości 22mm pokrytej żywicą fenolową.



Siedzisko zostało wykonane ze sklejki (składającej się z na zmianę przekładanych warstw brzozy i sosny) o grubości 13mm pokrytej antypoślizgową żywicą fenolową.



Uchwyty i oparcia dla nóg wykonano z bardzo wytrzymałego plastiku poliamidowego.



Sprężyny wykonano z wysokiej jakości piaskowanej stali (klasa 35SCD6) pokrytej cynkiem i podwójną warstwą proszkowej farby epoksydowej. Mocowania sprężyn wykonano z bardzo wytrzymałego poliamidu - rozwiązanie opatentowane przez firmę Proludic.

Produkt do zabawy został zbadany zgodnie z normami europejskimi EN 1176-2008, posiada aktualny certyfikat TÜV.



Gwarancja:

- 25 lat na wszystkie ścianki, słupy stalowe oraz rury ze stali nierdzewnej
- 10 lat na twarde plastik, elementy metalowe, podłogi ze sklejki i drewniane słupy
- 5 lat na sprężyny, siatki, elementy plastikowe formowane rotacyjnie i łączniki metalowe
- 2 lata na elementy ruchome

Dystrybutor w Polsce: educarium spółka z o.o. • ul. Grunwaldzka 207 • 85-451 Bydgoszcz
telefon 52 – 324 78 40 • educarium.pl • educarium-placezabaw.pl • bezpiecznanawierzchnia.pl

Zertifikat**Certificate**

Zertifikat Nr. *Certificate No.*
S 60026338

Blatt *Page*
0001

Ihr Zeichen <i>Client Reference</i>	Unser Zeichen <i>Our Reference</i>	Längstens gültig bis <i>Latest expiration date</i> (day/mo/yr)
	0001-- 21142093 002	05.08.2014

Genehmigungsinhaber *License Holder*
Proludic S.A.S.
Equipement des Espaces de Jeu
L'Etang Vignon
37210 Vouvray
France

Fertigungsstätte *Manufacturing Plant*
Proludic S.A.S.
Equipement des Espaces de Jeu
L'Etang Vignon
37210 Vouvray
France

Prüfzeichen *Test Mark*

Geprüft nach *Tested acc. to*
EN 1176-1:2008
EN 1176-6:2008
ZEK 01.2-08/12.08

**Zertifiziertes Produkt (Geräteidentifikation)
*Certified Product (Product Identification)***

**Lizenzentgelte - Einheit
*License Fee - Unit***

Spielplatzgerät , Wippen / Equipment de Jeux, le Jeux ressorts

Bezeichnung/Designation:

J 817 dragon	J 818 Léon Lion	8
J 819 Henry the horse	J 820 Naja le serpent	2
J 821 Gobi poisson	J 822 Dauphin	2
J 826 Canetons	J 827 Duo	2
J 828 Cyclo	J 829 Scoot	2
J 830 Quattro	J 831 Gyrospire	2
J 832 Wooby	J 833 Gemini	2
J 834 Twiny	J 835 Biky	2
J 836 Helicopter	J 837 Edouard Canard	2
J 838 Arlette la poulette	J 839 Etoile filante compact	2
J 840 dagobert le chien	J 841 Dédé le cochon	2
J 842 Dolce vita	J 843 Polo	2
J 844 Marguerit	J 845 Tam tam hyppo	2
J 846 Piou piou		1

Ersetzt Zertifikate/replaces certificates
S 2011834, S 60007655.

33

ANLAGE (Appendix): 1; Seite/page 1-29

Dem Zertifikat liegt unsere Prüf- und Zertifizierungsordnung zugrunde.
Produkt und Fertigungsstätte erfüllen § 4 (1) bzw. (2) und § 7(1) des Geräte- und Produktsicherheitsgesetzes.

*This certificate is based on our Testing and Certification Regulation.
Product and production fulfill par 4 Art. 1 or Art. 2 and Par 7 Art. 1 of the German Equipment and Product Safety Law.*

TÜV Rheinland Product Safety GmbH, Am Grauen Stein, D-51105 Köln
Tel.: (+49/221)8 06 - 13 71 e-mail: cert-validity@de.tuv.com
Fax: (+49/221)8 06 - 39 35 http://www.tuv.com/safety

Zertifizierungsstelle



H. Olbertz

H. Olbertz

Ausstellungsdatum *Date of Issue* : 06.08.2009 (day/mo/yr)

9/9

[4] motocykl na sprężynie (nr kat. J842)

Proludic

educarium

J842 Motorek

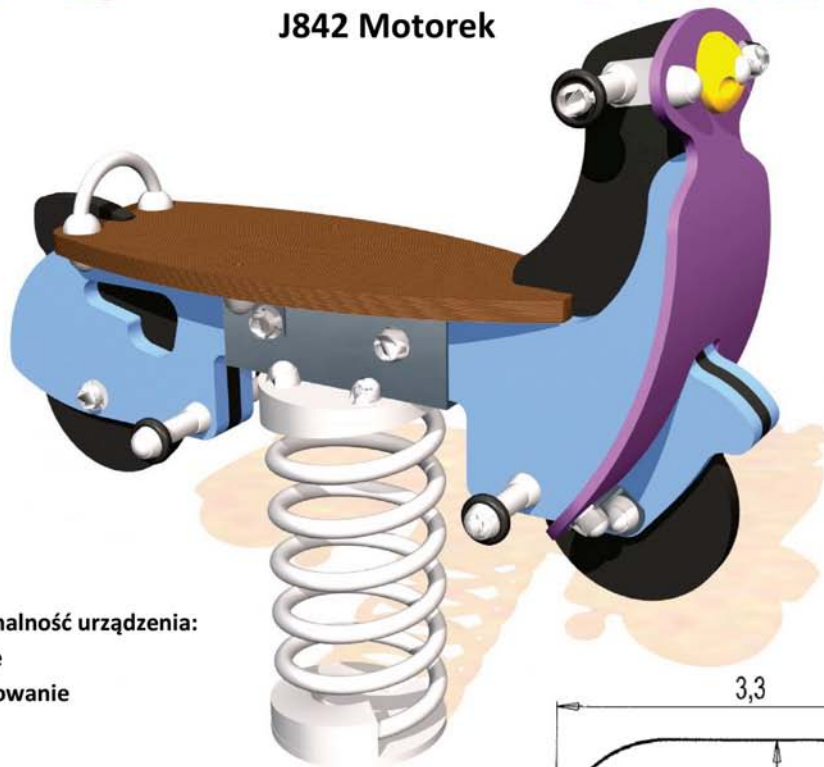

Funkcjonalność urządzenia:

- bujanie
- balansowanie



INTEGRACYJNOŚĆ:

- Niepełnosprawność sensoryczna
- Trudności w uczeniu się

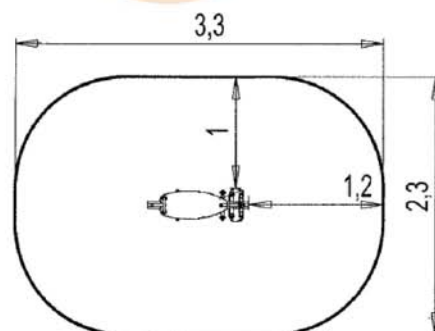

Wrum, wrum! Przemierzam na swoim motorku cały świat! Byłam już we Francji, Hiszpanii i Włoszech, teraz pora obrać nowy kierunek. Może wybiorę się do Mongolii? Podobno doskonale jeździ się tam na motorze.

- wymiary urządzenia: dł. 0,9m, szer. 0,3m, wys. 0,8m
- strefa bezpieczeństwa: 3,3x2,3m

Produkt do zabawy został zbadany zgodnie z normami europejskimi EN 1176-2008, posiada aktualny certyfikat TÜV.



Gwarancja:

- 25 lat na wszystkie ścianki, słupy stalowe oraz rury ze stali nierdzewnej
- 10 lat na twarde plastik, elementy metalowe, podłogi ze sklejki i drewniane słupy
- 5 lat na sprężyny, siatki, elementy plastikowe formowane rotacyjnie i łączniki metalowe
- 2 lata na elementy ruchome

Dystrybutor w Polsce: educarium spółka z o.o. • ul. Grunwaldzka 207 • 85-451 Bydgoszcz
telefon 52 – 324 78 40 • educarium.pl • educarium-plac zabaw.pl • bezpiecznanawierzchnia.pl



1 użytkownik

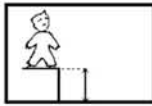

wysokość upadku = 0,54m

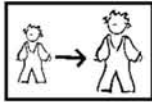

2-8 lat

Materiał wykonania:



Panele boczne zostały wykonane ze sklejki (składającej się z warstw sosny) o grubości 22mm pokrytej żywicą fenolową.



Siedzisko zostało wykonane ze sklejki (składającej się z na zmianę przekładanych warstw brzozy i sosny) o grubości 13mm pokrytej antypoślizgową żywicą fenolową.



Uchwyty i oparcia dla nóg wykonano z bardzo wytrzymałego plastiku poliamidowego.



Sprężyny wykonano z wysokiej jakości piaskowanej stali (klasa 35SCD6) pokrytej cynkiem i podwójną warstwą proszkowej farby epoksydowej. Mocowania sprężyn wykonano z bardzo wytrzymałego poliamidu - rozwiązanie opatentowane przez firmę Proludic.

Produkt do zabawy został zbadany zgodnie z normami europejskimi EN 1176-2008, posiada aktualny certyfikat TÜV.



Gwarancja:

- 25 lat** na wszystkie ścianki, słupy stalowe oraz rury ze stali nierdzewnej
- 10 lat** na twarde plastik, elementy metalowe, podłogi ze sklejki i drewniane słupy
- 5 lat** na sprężyny, siatki, elementy plastikowe formowane rotacyjnie i łączniki metalowe
- 2 lata** na elementy ruchome

Dystrybutor w Polsce: educarium spółka z o.o. • ul. Grunwaldzka 207 • 85-451 Bydgoszcz
 telefon 52 – 324 78 40 • educarium.pl • educarium-placezabaw.pl • bezpiecznanawierzchnia.pl

Zertifikat

Certificate



Zertifikat Nr. *Certificate No.*
S 60026338

Blatt *Page*
0001

Ihr Zeichen *Client Reference*

Unser Zeichen *Our Reference*
0001-- 21142093 002

Längstens gültig bis *Latest expiration date*
05.08.2014 (day/mo/yr)

Genehmigungsinhaber *License Holder*

Proludic S.A.S.
Equipement des Espaces de Jeu
L'Etang Vignon
37210 Vouvray
France

Fertigungsstätte *Manufacturing Plant*

Proludic S.A.S.
Equipement des Espaces de Jeu
L'Etang Vignon
37210 Vouvray
France

Prüfzeichen *Test Mark*



Geprüft nach *Tested acc. to*

EN 1176-1:2008
EN 1176-6:2008
ZEK 01.2-08/12.08

**Zertifiziertes Produkt (Geräteidentifikation)
*Certified Product (Product Identification)***

**Lizenzentgelte - Einheit
*License Fee - Unit***

Spielplatzgerät , Wippen / *Equipment de Jeux, le Jeux ressorts*

Bezeichnung/*Designation:*

J 817 dragon	J 818 Léon Lion	8
J 819 Henry the horse	J 820 Naja le serpent	2
J 821 Gobi poisson	J 822 Dauphin	2
J 826 Canetons	J 827 Duo	2
J 828 Cyclo	J 829 Scoot	2
J 830 Quattro	J 831 Gyrospire	2
J 832 Wooby	J 833 Gemini	2
J 834 Twiny	J 835 Biky	2
J 836 Helicopter	J 837 Edouard Canard	2
J 838 Arlette la poulette	J 839 Etoile filante compact	2
J 840 dagobert le chien	J 841 Dédé le cochon	2
J 842 Dolce vita	J 843 Polo	2
J 844 Marguerit	J 845 Tam tam hyppo	2
J 846 Piou piou		1

Ersetzt Zertifikate/replaces certificates
S 2011834, S 60007655.

33

ANLAGE (Appendix): 1; Seite/page 1-29

Dem Zertifikat liegt unsere Prüf- und Zertifizierungsordnung zugrunde.
Produkt und Fertigungsstätte erfüllen § 4 (1) bzw. (2) und § 7(1) des Geräte- und Produktsicherheitsgesetzes.

*This certificate is based on our Testing and Certification Regulation.
Product and production fulfill par 4 Art. 1 or Art. 2 and Par 7 Art. 1 of the
German Equipment and Product Safety Law.*

TÜV Rheinland Product Safety GmbH, Am Grauen Stein, D-51105 Köln
Tel.: (+49/221)8 06 - 13 71 e-mail: cert-validity@de.tuv.com
Fax: (+49/221)8 06 - 39 35 http://www.tuv.com/safety

Zertifizierungsstelle



H. Olbertz

Ausstellungsdatum *Date of Issue* : 06.08.2009 (day/mo/yr)

9/9

[5] Ławostół drewniany min. sześciuosobowy, dł. ławki 170cm, 2 szt. (nr kat. UA-11)



Fior Sp. z o. o.

ŁAWOSTÓŁ

Numer katalogowy: UA-11



TECHNOLOGIA PRODUKCJI FIOR SP. Z O. O.

Podstawowe drewno konstrukcyjne – okrągłaki iglaste o średnicy 120 mm, impregnowane metodą ciśnieniowo-próżniową.

INFORMACJE O PRODUKCIE, DANE TECHNICZNE:		
1.	Numer certyfikatu:	P/873/11
2.	Wysokość całkowita urządzenia :	0,75 m
3.	Wymiary prostokąta opisującego urządzenie:	2,05 x 1,7 m
4.	Wymagana nawierzchnia (patrz PN-EN 1176-1, Tablica F.1):	Nie
5.	Beton do montażu:	Niewymagany
6.	Dostępne wersje drewna:	- rdzeniowe - bezrdzeniowe - klejone - modrzew
7.	Głębokość posadowienia w gruncie:	0,6 m
8.	Sposób montażu w gruncie*:	- bezpośrednio lub - na podstawach metalowych – 4szt

W urządzeniu zastosowane są rozwiązania autorskie:

- podwójna impregnacja drewnianych elementów konstrukcyjnych: impregnacja metodą ciśnieniowo-próżniową (WOLMANIT CX-10), dodatkowo - malowanie impregnatem powierzchniowym (DREWNOLIT RUSTICAL TOP INTERIOR) w kolorze tico

* Zgodnie z zaleceniami określonymi w pkt. 4.2.14 normy PN-EN 1176-1 nie zaleca się betonowania fundamentów urządzeń. Betonowanie zwiększa tempo korozji i gnicia, co zagraża stabilności zakotwienia.

Fior Sp. z o. o.
Zakład Produkcyjny: 55-040 Kobierzyce, ul. Robotnicza 13
www.fior.com.pl, tel. +48 71 311 13 74

Strona 1 z 1

[6] Ławka drewniana z oparciem na stelażu metalowym, dł. ławki min. 170cm (nr kat. 301)

Ławka o długości co najmniej 180 cm, na stałe związana z gruntem.

Wymiary ławki:

Długość: 1,8 m

Szerokość: 0,8 m

Wysokość: 0,85 m



Opis urządzenia.

Urządzenie składa się z dwóch podstaw stalowych zakotwionych w gruncie do których przykręcone są deski.

Wytyczne dotyczące materiałów i technologii wykonania urządzenia.

Konstrukcja wykonana jest z rur stalowych o średnicy 40mm malowanych proszkowo do której przykręcone są deski o grubości 35mm pomalowane lakierobejcą. Łączniki wykonane są ze stali nierdzewnej. Całość zakotwiona jest w gruncie przy pomocy fundamentów betonowych.

[7] kosz na śmieci metalowy z daszkiem, 1 szt. (nr kat. 303)

Wymiary kosza:

Długość: 0,35 m

Szerokość: 0,35 m

Wysokość: 0,85 m



Opis urządzenia.

Kosz na śmieci wykonany ze stali o pojemności wkładu 60l.

Wkład zasłonięty od góry daszkiem.

Wytyczne dotyczące materiałów i technologii wykonania urządzenia.

Urządzenie wykonane ze stali pomalowanej proszkowo.

Wkład jest ruchomy (wychylny) co ułatwia opróżnianie.

Całość na stałe zakotwiona w gruncie przy pomocy fundamentu betonowego.

[8] Regulamin placu zabaw, 1 szt. (nr kat. 304)

Tablica regulaminowa zgodna z wytycznymi MEN dotyczącymi placów zabaw „Radosna Szkoła”. Na tablicy informacyjnej zamieszczony ma być regulamin placu zabaw. Tablica musi być umieszczona w widocznym miejscu, w pobliżu wejścia na teren projektowanego placu zabaw. Format tablicy informacyjnej musi umożliwiać zamieszczenie w sposób czytelny dla użytkowników szkolnego placu zabaw regulaminu, określającego zasady i warunki korzystania z placu oraz numery telefonu do dyrektora szkoły lub osoby przez niego upoważnionej oraz numery telefonów alarmowych. Nad regulaminem powinien widnieć napis o treści:

„Szkolny Plac zabaw wyposażony w ramach programu rządowego „Radosna Szkoła, sfinansowany w 50 % ze środków Miasta Gliwice oraz w 50 % ze środków budżetu państwa”

W treści regulaminu powinny być zawarte informacje co najmniej o tym, że:

- wyposażenie placu zabaw przeznaczone jest dla dzieci od 6 do 10 lat,
- z urządzeń należy korzystać zgodnie z przeznaczeniem oraz instrukcjami zawartymi na tabliczkach informacyjnych,
- zaleca się zabawę dzieci pod opieką dorosłych,
- nie korzystać z urządzeń podczas deszczu i oblodzenia,
- nie wolno jeździć rowerami i wprowadzać psów na plac zabaw.
- za teren placu zabaw wejście wyłącznie w obuwiu sportowym
- zakaz palenia na terenie placu zabaw



Wymiary tablicy:

Długość: 0,65 m

Szerokość: 0,05 m

Wysokość: 1,8 m

Opis urządzenia.

Urządzenie wykonane ze stali zakotwione w gruncie wyposażone w regulamin określający zasady użytkowania placu zabaw.

Konstrukcja wykonana ze stali pomalowanej proszkowo. Całość na stałe zakotwiona w gruncie przy pomocy fundamentu betonowego.

3.15. Inne uwagi.

Przedmiotowa inwestycję należy realizować zgodnie z projektem, zasadami sztuki budowlanej oraz przepisami techniczno- budowlanymi. W przypadku występowania informacji rozbieżnych zamieszczonych w poszczególnych składnikach dokumentacji projektowej należy o zaistniałych rozbieżnościach poinformować inspektora nadzoru oraz projektanta celem dokonania stosownych wyjaśnień. W przypadku występowania rozbieżności w zakresie nieistotnych informacji, które nie mają wpływu na warunki podstawowe odnoszące się do bezpieczeństwa użytkowania, bezpieczeństwa konstrukcji, walorów użytkowych i estetycznych, należy kierować się zasadą wyboru technologii, rozwiązań materiałowych o wyższych parametrach zapewniających wyższą jakość usługi. Ujawnione w projekcie ewentualne pomyłki i błędy, wykryte w trakcie realizacji robot budowlanych, należy bezwzględnie zgłaszać projektantowi w celu dokonania odpowiedniej weryfikacji oraz naniesienia stosownych zmian. Ujawnione błędy nie mogą być wykorzystane przez Wykonawcę do nieprawidłowego wykonania i realizacji robot budowlanych, które są niezgodnie z obowiązującymi przepisami techniczno- budowlanymi. Prace wykończeniowe powinny być wykonywane zgodnie z reżimem technologicznym, określonym przez producentów i dostawców poszczególnych wyrobów budowlanych, systemów technologicznych, elementów, produktów i urządzeń. Wszystkie roboty budowlane należy wykonywać pod ścisłym nadzorem osób uprawnionych do wykonywania tych prac i robot. W trakcie realizacji zadania inwestycyjnego, może pojawić się konieczność wykonania robot budowlanych nie przewidzianych w zakresie dokumentacji projektowej, których pominięcie będzie miało istotny wpływ na trwałość i poprawność wykonania robot w kontekście spełnienia warunków podstawowych, o których mowa w art. 5 ustawy Prawo budowlane. W takiej sytuacji Wykonawca zobowiązany jest do natychmiastowego poinformowania inspektora nadzoru i projektanta w celu ustalenia sposobu postępowania, technologii i określenia niezbędnego zakresu robot budowlanych. Koszty i sposób rozliczenia wyżej wymienionych robót zostaną uregulowane w ramach umowy podpisanej między Wykonawcą a Zamawiającym. Jeśli umowa nie precyzuje tego zagadnienia, należy przyjąć, że wartość wynagrodzenia zaproponowana przez Wykonawcę na etapie oferty przetargowej jest ostateczna i niezmienna oraz wyklucza możliwość żądania dodatkowej zapłaty za wykonanie robót objętych realizacją przedmiotu Umowy. Wszystkie wyroby budowlane, wyroby indywidualne, elementy i urządzenia zastosowane przy budowie obiektu powinny posiadać odpowiednie dokumenty wymagane przepisami prawa, w tym wynikające z ustawy o wyrobach budowlanych, zezwalające na stosowanie ich w budownictwie na terenie Polski. Obowiązek sprawdzania, czy wszystkie zastosowane i wbudowane wyroby budowlane, wyroby indywidualne i urządzenia posiadają stosowne dokumenty zezwalające na ich użycie spoczywa na kierowniku budowy oraz inspektorach nadzoru inwestorskiego. W przypadku stwierdzenia w trakcie obmiarów kolizji z innymi elementami lub instalacjami należy fakt ten zgłosić kierownikowi budowy i zaproponować rozwiązanie zamienne w porozumieniu z projektantem.

Opracowanie:

mgr inż. arch. Aleksander Sałagacki	inż. Wacław Słociński
.....

3.16. BIOZ – informacja dotycząca bezpieczeństwa i ochrony zdrowia

FAZA OPR.: PROJEKT BUDOWLANY
TEMAT: **Plac zabaw na terenie Szkoły Podstawowej nr 29 budowany w ramach rządowego programu „Radosna Szkoła”**
ADRES: **ul. Staromiejska 24, 44-100 Gliwice**
INWESTOR: **Szkoła Podstawowa nr 29, ul. Staromiejska 24, 44-100 Gliwice**
PROJEKTANT: inż. Wacław Słociński, nr upr. 134/72/Wm

Podstawa prawna.

- [1] Ustawą z dnia 7 lipca 1994 r. - Prawo budowlane (j.t. Dz.U. z 2010 r., Nr 243, poz.1623 z późniejszymi zmianami)
- [2] Ustawa z dnia 26.06.1974 „Kodeks pracy” Dz. U. 141.24.74 (wraz z późn. Zmianami),
- [3] Rozporządzenie Ministra Infrastruktury z dnia 12.04.2002: „W sprawie warunków technicznych, jakim powinny odpowiadać budynki i ich usytuowanie”; Dz. U.2002 nr 75 poz. 690 (z późniejszymi zmianami - Dz. U.2003 nr 33 poz. 270),
- [4] Rozporządzenie Ministra Infrastruktury z dnia 06 listopada 2008 r. zmieniające rozporządzenie w sprawie warunków technicznych, jakim powinny odpowiadać budynki i ich usytuowanie. (Dz. U. Nr 201 z 2008 r., poz. 1238)
- [5] Rozporządzenie Ministra Infrastruktury z dnia 6 lutego 2003 r. „W sprawie bezpieczeństwa i higieny pracy podczas wykonywania robót budowlanych”, Dz. U. 2003, Nr 47, poz. 401 (tekst jednolity),
- [6] Rozporządzenie Ministra Infrastruktury z dnia 23.06.2003 „W sprawie informacji dotyczącej bezpieczeństwa i ochrony zdrowia oraz planu bezpieczeństwa i ochrony zdrowia”, Dz. U. 2003 Nr 120, poz. 1126,
- [7] Rozporządzenie Ministra Gospodarki z dnia 17.09.1999 „w sprawie bezpieczeństwa i higieny pracy przy urządzeniach i instalacjach energetycznych”, Dz. U. 1999 Nr 80, poz. 912, Rozporządzenie Ministra Gospodarki z dnia 27.04.2000 „ w sprawie bezpieczeństwa i higieny pracy przy pracach spawalniczych”, Dz. U. 2000 Nr 40, poz. 470,
- [8] Rozporządzenie Ministra Pracy i Polityki Społecznej z dnia 14.03.2000 „ w sprawie bezpieczeństwa i higieny pracy przy ręcznych pracach transportowych”, Dz. U. 2000 Nr 26, poz. 313 (z późniejszymi zmianami: z 2000 r Nr 82, poz. 930),
- [9] Rozporządzenie Rady Ministrów z dnia 01.12.1990 „w sprawie wykazu prac wzbronionych młodocianym”; Dz.U. z 1990 Nr 85 poz. 500 (z późniejszymi zmianami: z 1992 Nr 1, poz. 1, z 1998 Nr 105, poz. 658, z 2002 Nr 127, poz. 1091),
- [10] Rozporządzenie Rady Ministrów z dnia 10.09.1996 „w sprawie wykazu prac wzbronionych kobietom”; Dz.U. z 1996 Nr 114 poz. 545 (z późniejszymi zmianami: z 2002 Nr 127, poz. 1092).
- [11] Uchwałą Rady Ministrów z dnia 07 lipca 2009 r. w sprawie Rządowego programu wspierania w latach 2009 – 2014 organów prowadzących w zapewnieniu bezpiecznych warunków nauki, wychowania i opieki w klasach I – III szkół podstawowych i ogólnokształcących szkół muzycznych I stopnia „Radosna Szkoła”
- [12] Rozporządzeniem Rady Ministrów z dnia 7 lipca 2009 r. w sprawie form i zakresu finansowego wspierania organów prowadzących w zapewnieniu bezpiecznych warunków nauki, wychowania i opieki w klasach I-III szkół podstawowych i ogólnokształcących szkół muzycznych I stopnia (Dz. U. z 2009 r. Nr 110, poz. 915 z późniejszymi zmianami)
- [13] Ustawą z dnia 12 grudnia 2003 r. o ogólnym bezpieczeństwie produktów, (Dz. U. z 2003 r. Nr 229, poz. 2275 z późniejszymi zmianami)
- [14] Rozporządzeniem Ministra Edukacji Narodowej i Sportu z dnia 18 października 2010r. w sprawie bezpieczeństwa i higieny w publicznych i niepublicznych szkołach i placówkach (Dz. U. z 2003 r. Nr 6, poz. 69 z późniejszymi zmianami)

1. Zakres robót dla całego zamierzenia budowlanego oraz kolejność realizacji poszczególnych obiektów – przygotowanie terenu inwestycji, roboty ziemne, montaż elementów małej architektury, utworzenie nawierzchni, plantowanie i oczyszczanie terenu.
2. Zakres i kolejność robót:
 - 2.1. prace ziemne, budowlane – rozbiórka nawierzchni z kostki, korytowanie, niwelacja terenu,
 - 2.2 montaż elementów małej architektury,
 - 2.3 utworzenie nawierzchni i ogrodzeń.
 - 2.4 oczyszczenie terenu
3. Wykaz istniejących obiektów budowlanych.
 - 3.1. teren jest niezabudowany.
4. Wskazanie elementów zagospodarowania działki lub terenu, które mogą stwarzać zagrożenie bezpieczeństwa i zdrowia ludzi
 - 4.1. brak.
5. Wskazanie dotyczące przewidywanych zagrożeń występujących podczas realizacji robót budowlanych, określające skalę i rodzaje zagrożeń oraz miejsce i czas ich wystąpienia
 - 5.1. zagrożenie w czasie manewrowania sprzętem, pojazdami podczas wykonywania prac ziemnych
 - 5.2. zagrożenie stwarzają prace montażowe prowadzone na wysokościach większych niż 5,0 m.
6. Wskazanie sposobu prowadzenia instruktażu pracowników przed przystąpieniem do realizacji robót szczególnie niebezpiecznych.
 - 6.1. pracownicy przeszkoleni w zakresie przepisów BHP obowiązujących przy wykonywaniu robót budowlanych.
7. Wskazanie środków technicznych i organizacyjnych, zapobiegających niebezpieczeństwom wynikającym z wykonywania robót budowlanych w strefach szczególnego zagrożenia zdrowia lub w ich sąsiedztwie w tym zapewniających bezpieczną i sprawną komunikację, umożliwiającą szybką ewakuację na wypadek pożaru, awarii innych zagrożeń.
 - 7.1. nie występują strefy szczególnego zagrożenia
 Zakres robót budowlanych towarzyszących realizacji niniejszego zamierzenia projektowego obejmuje przypadki wyszczególnione w §6 Rozporządzenia Ministra Infrastruktury z dn. 23 czerwca 2003r. (Dz. U. Nr 120, poz. 1126).
 Planowane roboty muszą być wykonane z zachowaniem szczególnej ostrożności i według zaleceń konstruktora i kierownika budowy.
 Wszystkie roboty należy prowadzić z zachowaniem wszystkich obowiązujących przepisów BHP i p.poż. W szczególności należy przestrzegać wymagań zawartych w Rozporządzeniu Ministra Infrastruktury z dnia 06 lutego 2003r. „W sprawie bezpieczeństwa i higieny pracy podczas wykonywaniu robót budowlanych” (Dz. U. Nr 47 z 2003r. poz. 401).
 Kierownik budowy jest zobowiązany każdorazowo dokonać instruktażu pracowników przed przystąpieniem do kolejnego etapu robót.

Opracowanie:

mgr inż. arch. Aleksander Sałagacki	inż. Wacław Słociński
.....

ZAŁĄCZNIKI

Uprawnienia projektowe oraz aktualne zaświadczenie z Izby Inżynierów Budownictwa

PREZYDIUM RADY NARODOWEJ
m. Wrocławia
Wydział Budownictwa Urbanistyki
i Architektury we Wrocławiu
Nr ewid. uprawn. 134/72/Wm

Wrocław, dnia 14 kwietnia 1967⁷² r.

Uprawnienia budowlane

Na podstawie art. 18, art. 19 ust. I pkt. 2 i art. 20 ust. I ustawy z dnia 31 stycznia 1961 r. — prawo budowlane (Dz. U. nr 7, poz. 46) oraz § 29 § 6 ust. 1 pkt. 1 rozporządzenia Przewodniczącego Komitetu Budownictwa, Urbanistyki i Architektury z dnia 10 września 1962 r. w sprawie kwalifikacji fachowych osób wykonujących funkcje techniczne w budownictwie powszechnym (Dz. U. nr 53, poz. 266)

ob. Wacław Aleksander SŁOCIŃSKI
inżynier budownictwa lądowego

urodzony dnia 5 kwietnia 1934 r. w Kielcach

O T R Z Y M U J E

w specjalności konstrukcyjno inżynierskiej

uprawnienia budowlane do sporządzania projektów budowlanych konstrukcyjnych wszelkich obiektów budowlanych, projektów instalacji i urządzeń sanitarnych z wyjątkiem skomplikowanych urządzeń i instalacji, oraz następujących projektów budowlanych architektonicznych:

- a/ wszelkich obiektów budowlanych inżynierskich, zaliczanych do budownictwa powszechnego;
- b/ obiektów budowlanych o prostej architekturze / § 1 ust. 3 /;
- c/ budynków przemysłowych o charakterze wyłącznie produkcyjnym lub składowym.



[Signature]
Główny Architekt m. Wrocławia
mgr inż. arch. [Name]

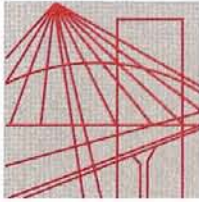

DOLNOŚLĄSKA
OKRĘGOWA
I Z B A
INŻYNIERÓW
BUDOWNICTWA

Wrocław, dn. 2012-12-12

ZAŚWIADCZENIE

Pan/Pani **Wacław Aleksander Słociński**
nazwisko rodowe
miejsce zamieszkania **ul.Zachodnia 37/6**
53-643 Wrocław

jest członkiem
Dolnośląskiej Okręgowej Izby Inżynierów Budownictwa
o numerze ewidencyjnym **DOŚ/BO/3479/01**
i posiada wymagane ubezpieczenie od odpowiedzialności cywilnej.

Niniejsze zaświadczenie jest ważne
od dnia **2013-01-01** do dnia **2013-12-31**

**DOLNOŚLĄSKA OKRĘGOWA
IZBA INŻYNIERÓW BUDOWNICTWA**
.....
(pieczęć i podpis Przewodniczącego Rady DOIIB)
Zastępca Przewodniczącego Rady

Termin ważności niniejszego zaświadczenia można sprawdzić
na stronie www.piib.org.pl w zakładce „Lista członków”

OŚWIADCZENIE PROJEKTANTA

Ja niżej podpisany projektant oświadczam, że Projekt Budowlany pt. „**Plac zabaw na terenie Szkoły Podstawowej nr 29 budowany w ramach rządowego programu „Radosna Szkoła”**” sporządzono zgodnie z obowiązującymi przepisami oraz zasadami wiedzy technicznej.

Ze względu na specyfikę oraz rodzaj prac budowlanych w procesie budowy jest wymagane sporządzenie planu Bezpieczeństwa i Ochrony Zdrowia. Kierownik budowy zobowiązany jest do wykonania planu BIOZ na podstawie informacji dotyczącej Bezpieczeństwa i Ochrony Zdrowia, uwzględniając specyfikę projektowanego obiektu, która jest dołączona do niniejszego opracowania.

.....
(podpis i pieczęć projektanta)